

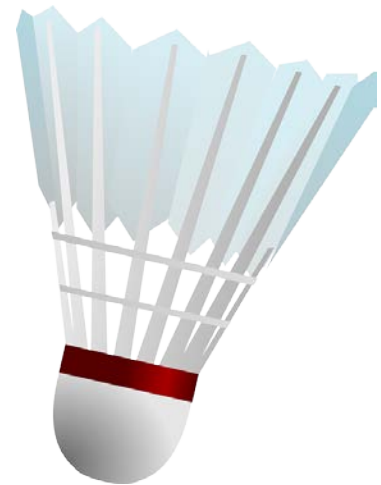

# Badmintonzirkel

## Spielidee

Ähnlich wie beim Minigolf werden Stationen aufgebaut. Ziel ist es, an jeder Station von der Startlinie aus mit möglichst wenigen Schlägen den Federball in ein Ziel zu befördern. Dabei darf der Ball von der Stelle weitergespielt werden, auf die er beim vorausgehenden Schlag niedergefallen ist.



## Stationen

1. Hängender Reifen
2. Doppelte Pfütze
3. Loch im Eimer
4. Zwischenstopp
5. Korbball
6. Blindflug
7. Wassergraben

## Geräte

- Badmintonschläger, Federbälle
- 3 Matten
- 2 große Kästen (davon 4 Kastenteile)
- 2 Sprungständer
- 2 Seilchen
- 4 Reifen
- 2 kleine Kästen
- 1 Basketballkorb
- 1 Eimer

## Zählweise

Gezählt werden alle Schläge, die bis zum „Einlochen“ benötigt werden, d. h. bis der Ball im Ziel liegt oder durch das Ziel geflogen ist. Auf einem Laufzettel wird die Anzahl der Schläge pro Station vermerkt. Die maximale Anzahl pro Station beträgt 7 Schläge. Wer insgesamt die wenigsten Schläge benötigt, ist Sieger/in.

## Variationen

- ➔ Mehrere Teilnehmende bilden ein Team.
- ➔ Die Stationen werden von den Teilnehmenden selbst entwickelt und aufgebaut.

## Badminton-Golf-Station 1: „Hängender Reifen“

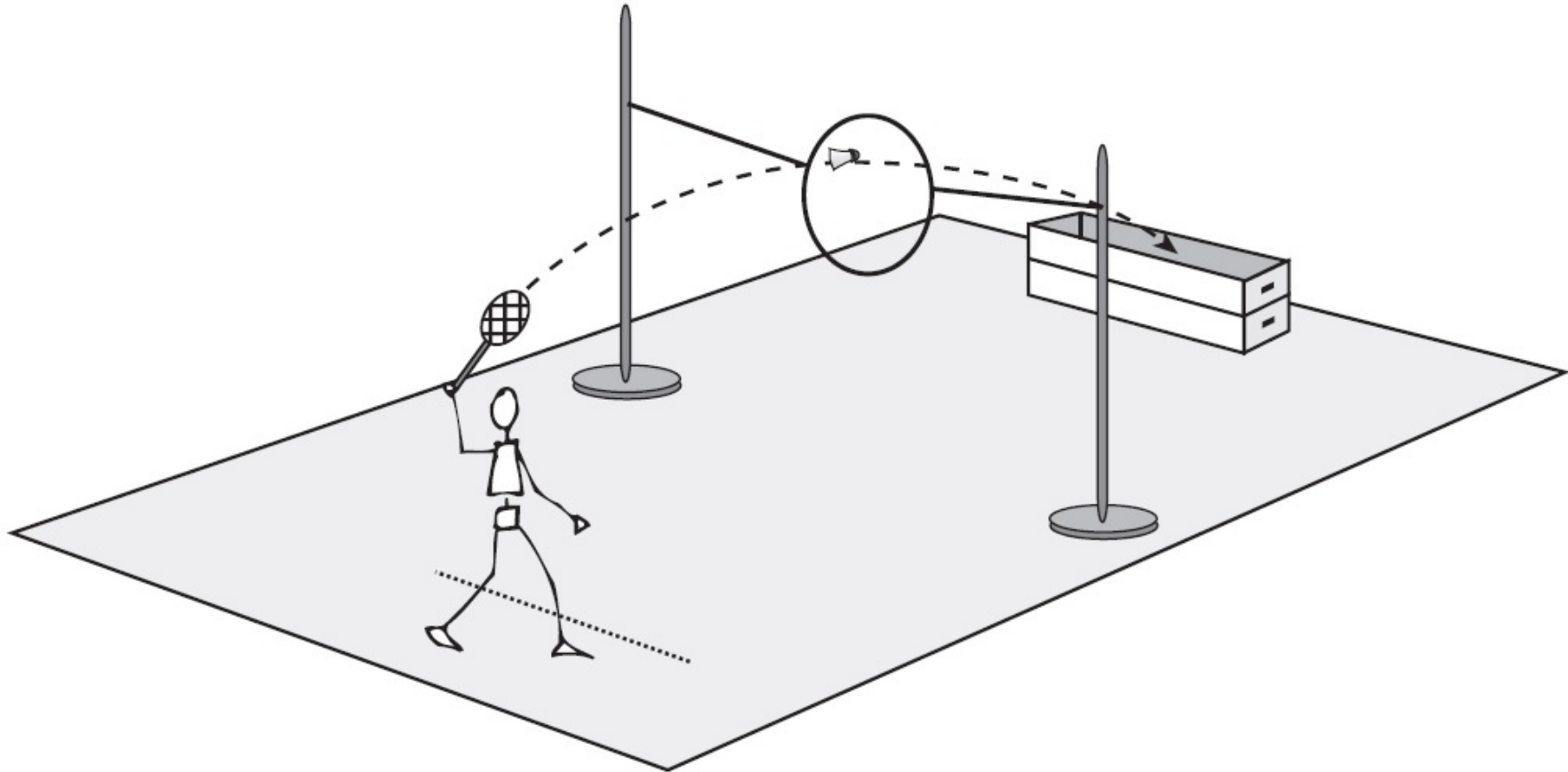

- Lange:** ca. 6 Meter  
**Aufbau:** zwischen zwei Ständern wird mit Springseilen ein Reifen aufgehängt  
**Ziel:** Zwischenteil eines großen Kastens

## Badminton-Golf-Station 2: „Doppelte Pfütze“

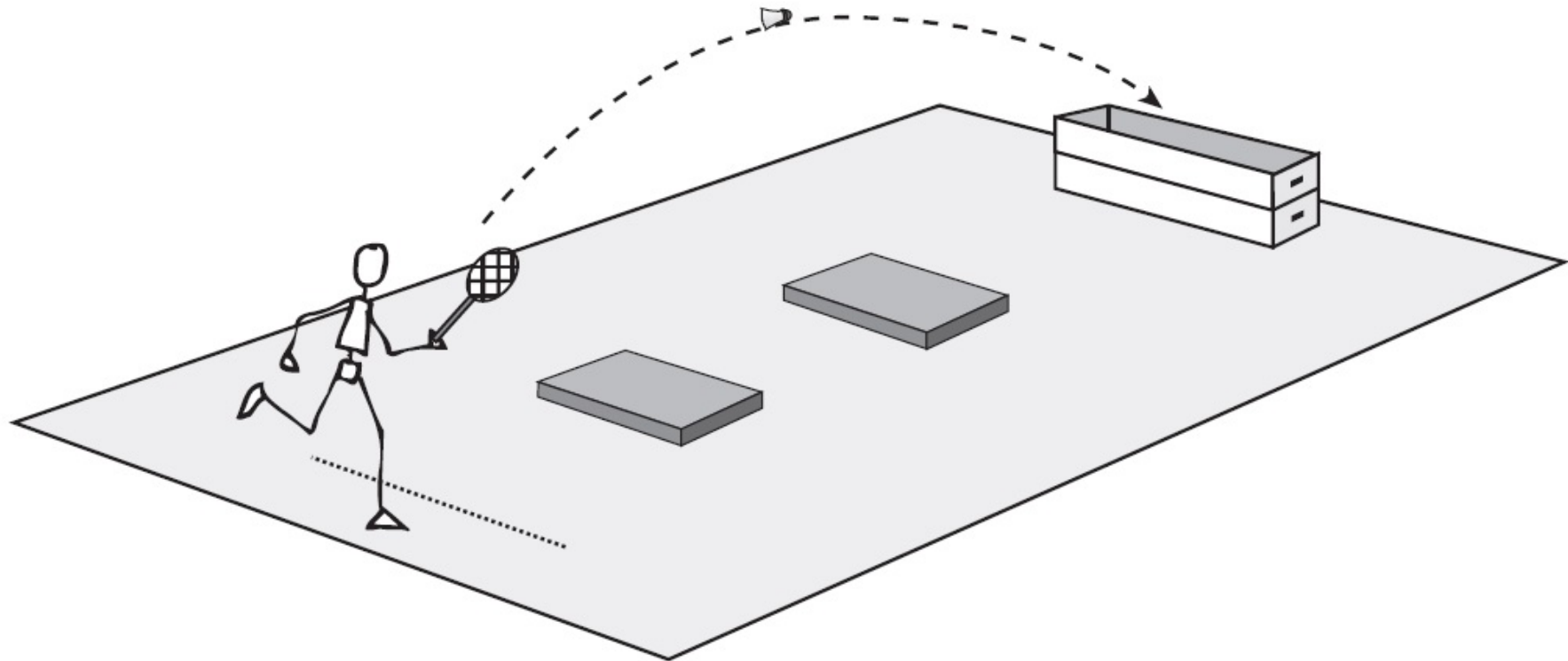

**Länge:** ca. 6 Meter

**Aufbau:** 3m und 5m vom Abschlag entfernt liegen 2 Matten quer, die nicht betreten werden dürfen

**Ziel:** Zwischenteil eines großen Kastens

### Badminton-Golf-Station 3: „Loch im Eimer“

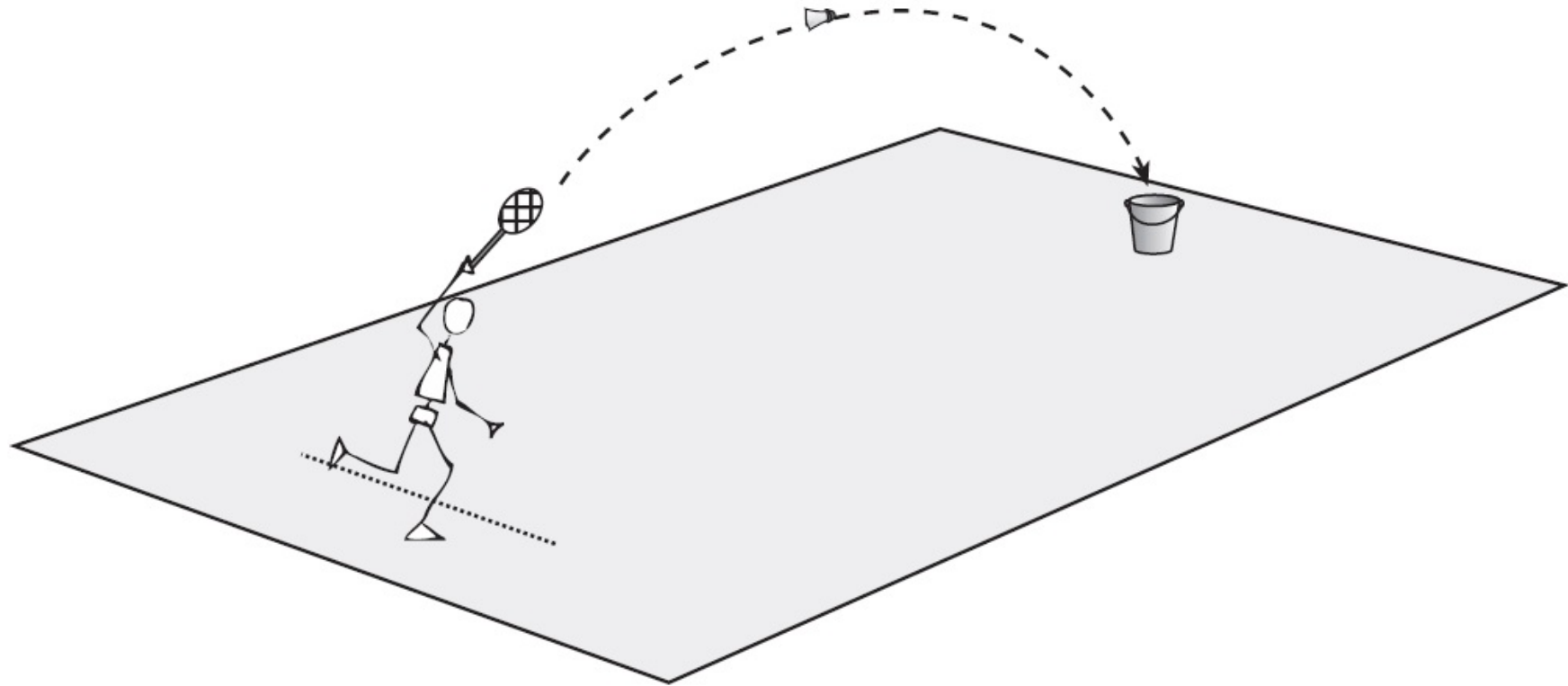

- Länge:** ca. 3 Meter
- Aufbau:** ohne Hindernis wird ins Ziel gespielt
- Ziel:** ein Eimer oder ähnliches Ziel

## Badminton-Golf-Station 4: „Zwischenstopp“

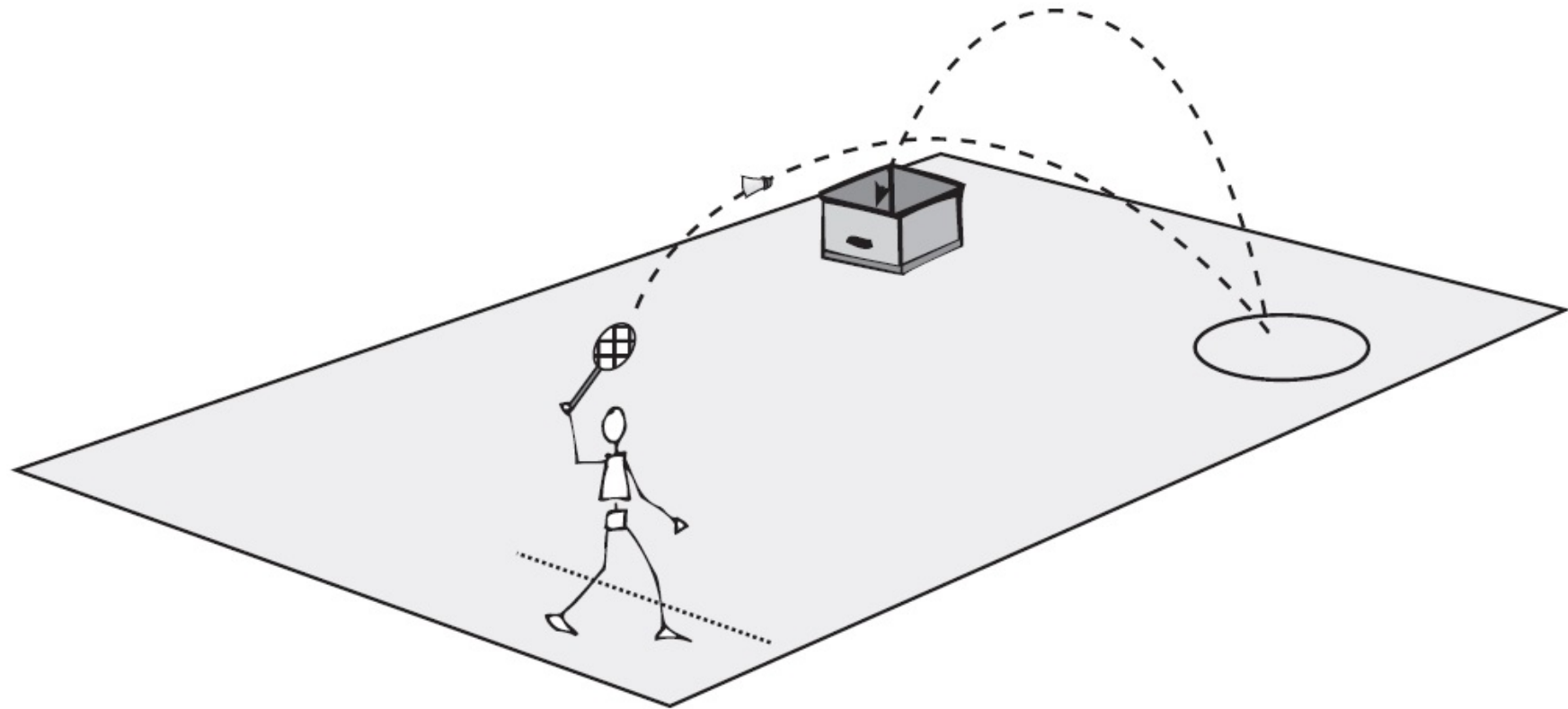

**Länge:**

ca. 3m und 3m im Winkel

**Aufbau:**

ein Reifen markiert den Zwischenstopp; erst dort geht es weiter

**Ziel:**

ein umgedrehter kleiner Kasten

## Badminton-Golf-Station 5: „Korbball“

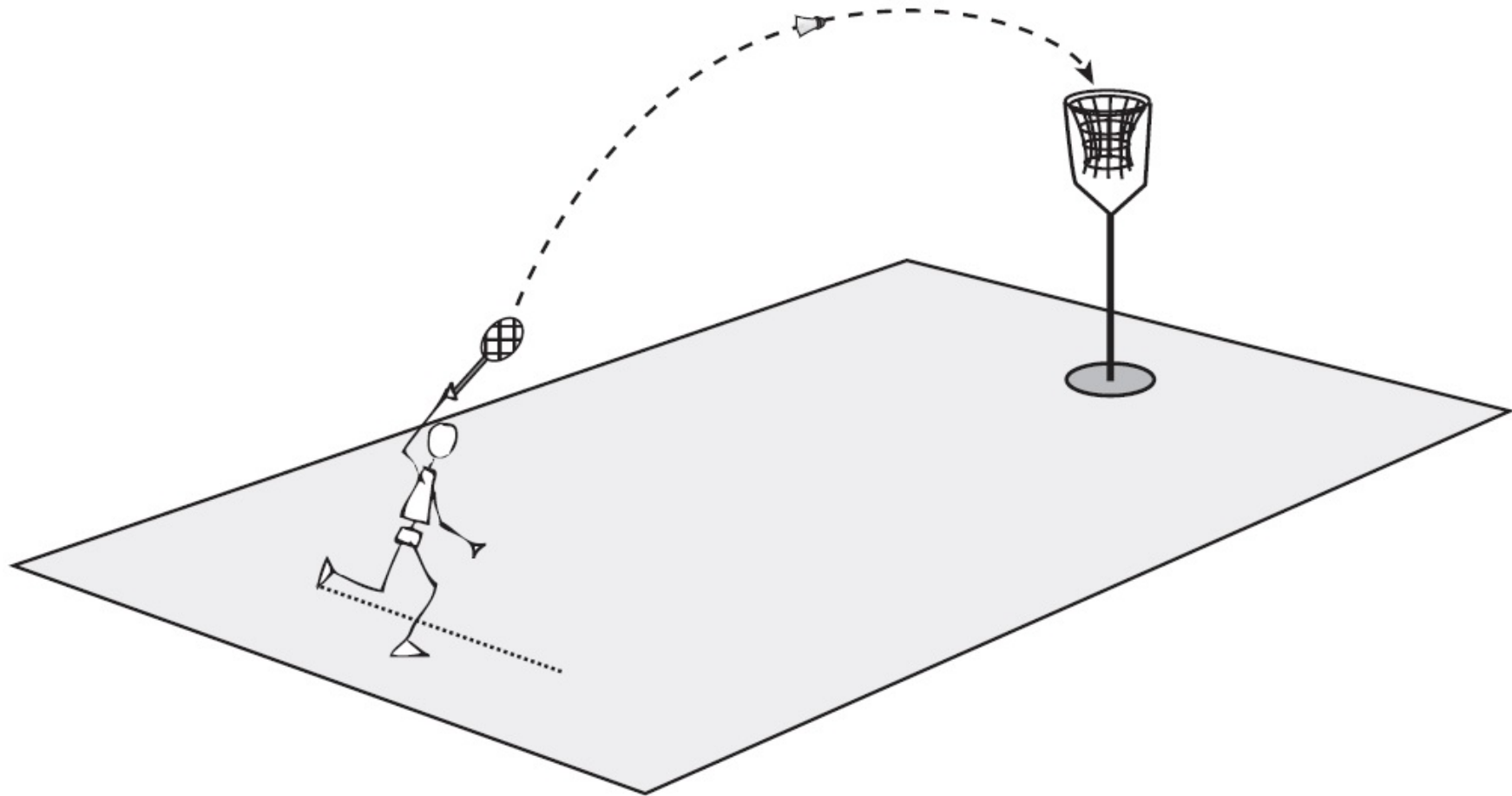

**Länge:**

ca. 5 Meter

**Aufbau:**

ohne Hindernis wird ins Ziel gespielt

**Ziel:**

Basketballkorb

## Badminton-Golf-Station 6: „Blindflug“

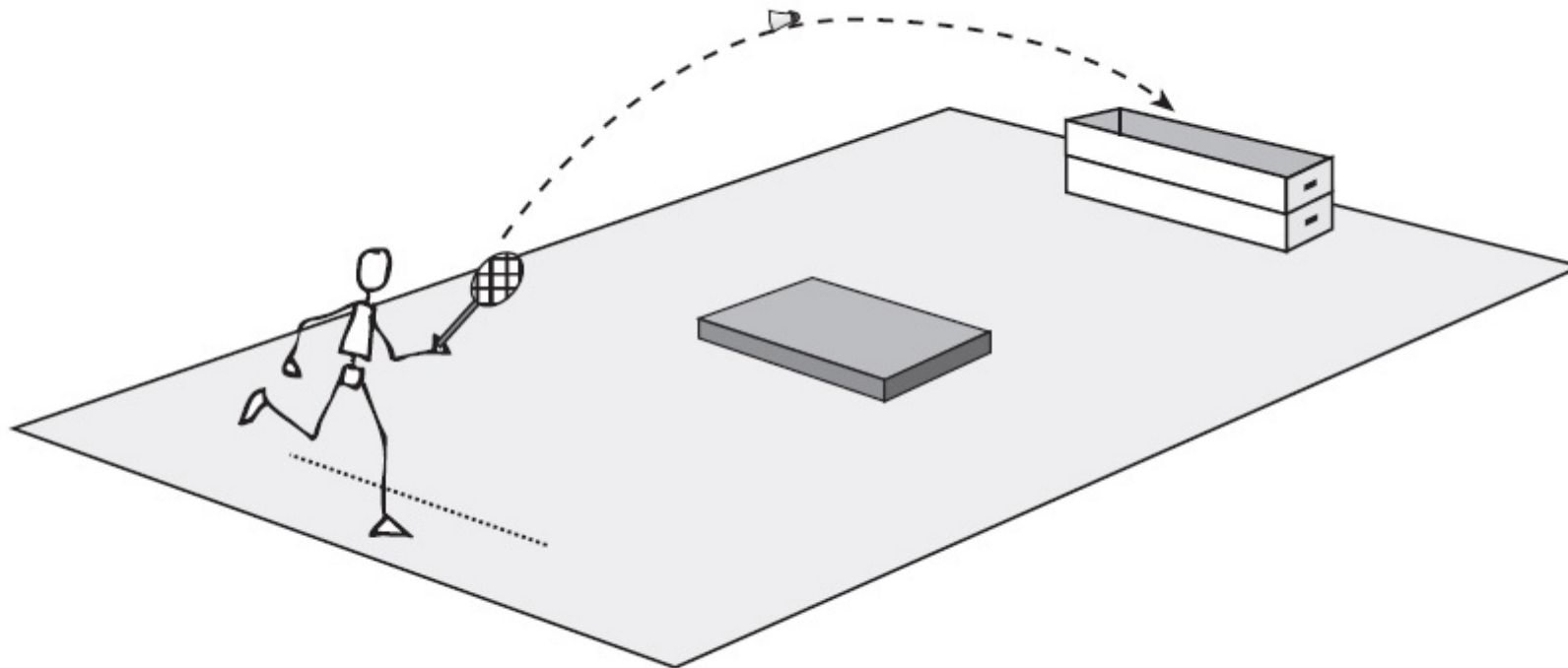

- Länge:** ca. 6 Meter
- Aufbau:** 3 m vom Abschlag entfernt liegt eine Matte quer; sie darf nicht betreten werden
- Ziel:** Zwischenteil eines großen Kastens

## Badminton-Golf-Station 7: „Wassergraben“

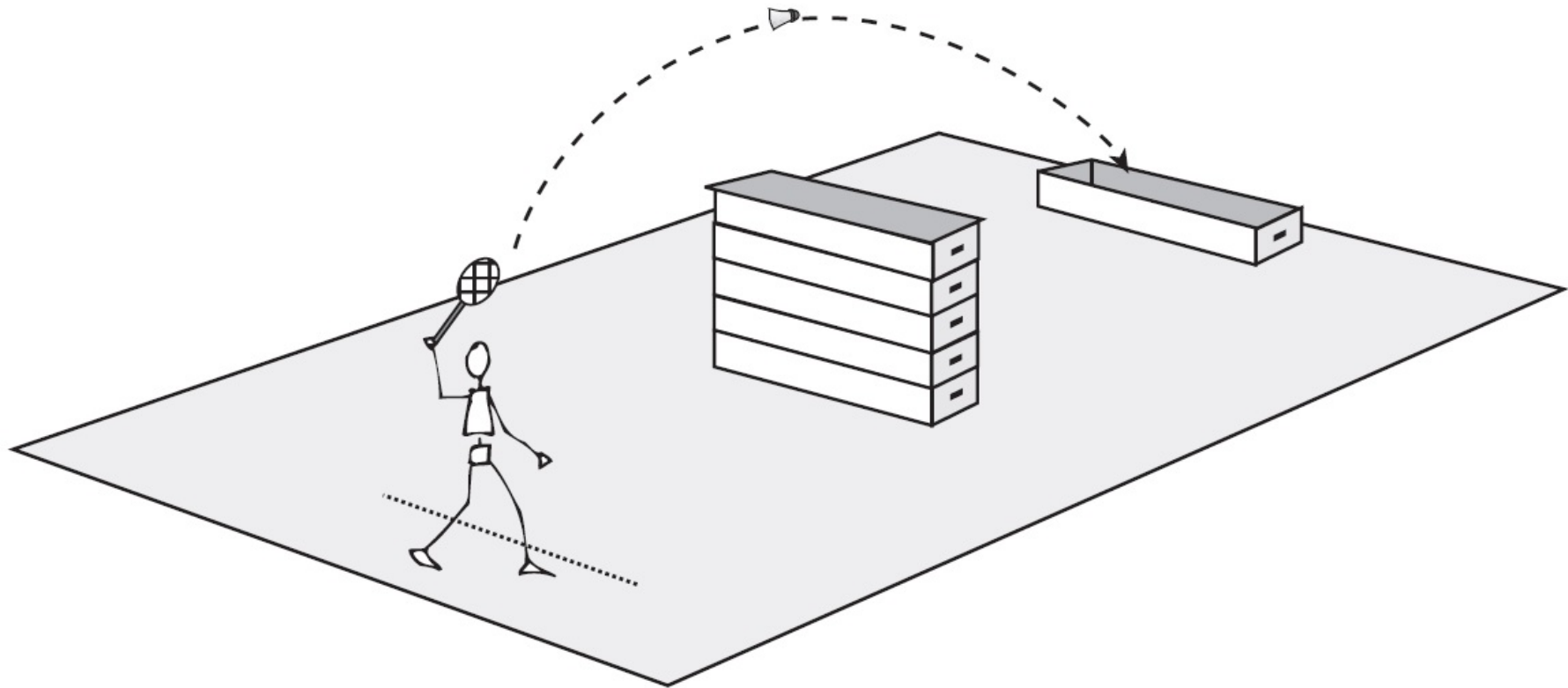

**Länge:**

ca. 6 Meter

**Aufbau:**

ein großer Kasten steht als Sichthindernis in der Spielbahn

**Ziel:**

Zwischenteil eines großen Kastens



# Badminton-Golf: Spielkarte

<b>Station</b>	<b>Versuche</b>
<i>1. „Hängender Reifen“</i>	
<i>2. „Doppelte Pfütze“</i>	
<i>3. „Loch im Eimer“</i>	
<i>4. „Zwischenstopp“</i>	
<i>5. „Korbball“</i>	
<i>6. „Blindflug“</i>	
<i>7. „Wassergraben“</i>	
<i>Gesamt</i>	